

## *Semirimorchio TIGER 53mc – Ribaltabile Posteriore a Due Pistoni*

### TELAIO

- Gervasi, realizzato con acciaio ad alta resistenza
- N° assi a terra: 3
- Sospensioni: pneumatiche
- Freni: a disco con ABS
- Pneumatici: nr. 07 tipo 385/65R22,5 e cerchi in ferro (*optional in lega*)
- Asse anteriore sterzante e sollevabile

### CASSONE

- Dimensioni esterne 12.250 x 2.530 x 1.900mm (Volume utile 53 m<sup>3</sup>)
- Fondo in lamiera di acciaio antiusura ARDOX spess. 30/10 (3 mm)
- Sponde laterali in acciaio antiusura ARDOX spess. 30/10 (3 mm) con montanti saldati in continuo
- Portelloni posteriori a libro con dispositivo di apertura pneumatico antinfortunistico

### SOLLEVAMENTO

- Sollevamento mediante due cilindri idraulici telescopici montati in posizione laterale
- Valvola divisore di flusso autolivellante brevettata
- Cerniere di ribaltamento posteriori con bronzine
- Azionamento con comandi dal trattore
- Angolo di ribaltamento 40°

### DOTAZIONE DI SERIE

- Paraurti posteriore fisso
- Scaletta anteriore di salita
- Cassetto porta attrezzi
- Paraspruzzi anteriori e posteriori in gomma
- Cunei di stazionamento con relativi supporti
- Protezioni laterali. - Luci d'ingombro. - Pannelli riflettenti posteriori. - Strisce rifrangenti adesive

### MASSE

<i>Modello</i>	<b>TIGER SL53</b>
Tara del veicolo	[kg.] *10.300
Peso totale del veicolo	[kg.] 36.800

\* Tara veicolo con 6 gomme e cerchi in lega.

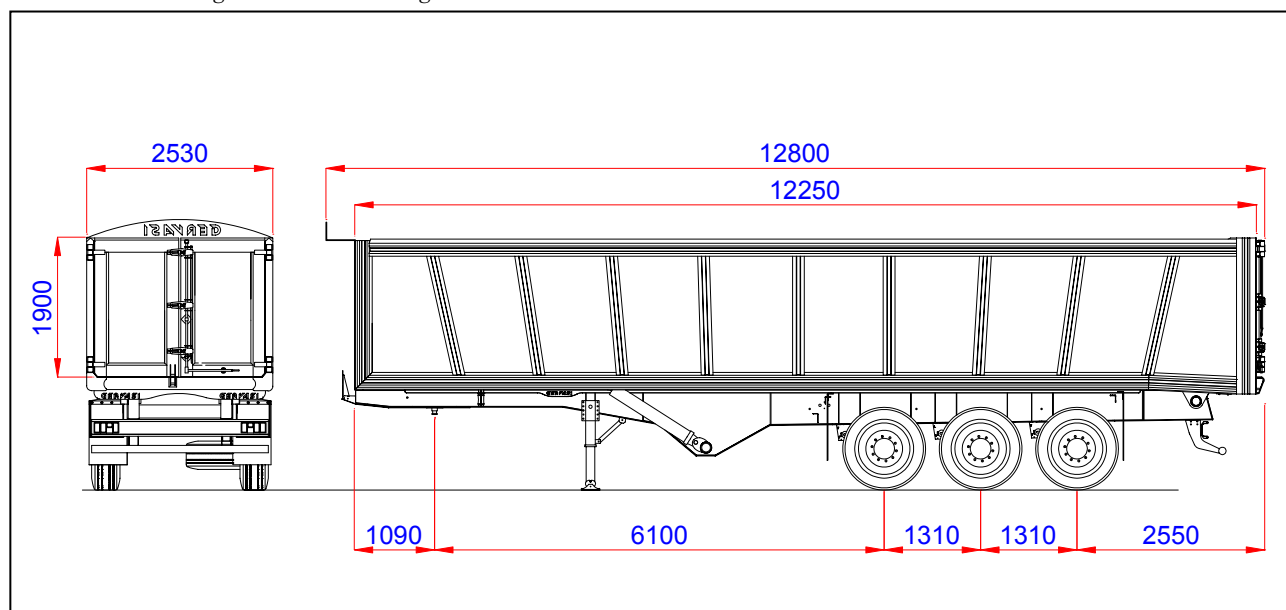

I dati, le dimensioni ed i pesi riportati nella scheda sono indicativi, non impegnativi e possono subire variazioni senza alcun preavviso in seguito ad esigenze di fabbricazione.

## *Semirimorchio TIGER 59mc – Ribaltabile Posteriore a Due Pistoni*

### TELAIO

- Gervasi, realizzato con acciaio ad alta resistenza
- N° assi a terra: 3
- Sospensioni: pneumatiche
- Freni: a disco con ABS
- Pneumatici: nr. 07 tipo 385/65R22,5 e cerchi in ferro (*optional in lega*)
- Asse anteriore sterzante e sollevabile

### CASSONE

- Dimensioni esterne 12.250x 2.530 x 2.100mm (Volume utile 59 m<sup>3</sup>)
- Fondo in lamiera di acciaio antiusura ARDOX spess. 30/10 (3 mm)
- Sponde laterali in acciaio antiusura ARDOX spess. 30/10 (3 mm) con montanti saldati in continuo
- Portelloni posteriori a libro con dispositivo di apertura pneumatico antinfortunistico

### SOLLEVAMENTO

- Sollevamento mediante due cilindri idraulici telescopici montati in posizione laterale
- Valvola divisore di flusso autolivellante brevettata
- Cerniere di ribaltamento posteriori con bronzine
- Azionamento con comandi dal trattore
- Angolo di ribaltamento 40°

### DOTAZIONE DI SERIE

- Paraurti posteriore fisso
- Scaletta anteriore di salita
- Cassetto porta attrezzi
- Paraspruzzi anteriori e posteriori in gomma
- Cunei di stazionamento con relativi supporti
- Protezioni laterali. - Luci d'ingombro. - Pannelli riflettenti posteriori. - Strisce rifrangenti adesive

### MASSE

<i>Modello</i>	<i>TIGER SL59</i>
Tara del veicolo	[kg.] *10.500
Peso totale del veicolo	[kg.] 36.800

\* Tara veicolo con 6 gomme e cerchi in lega.

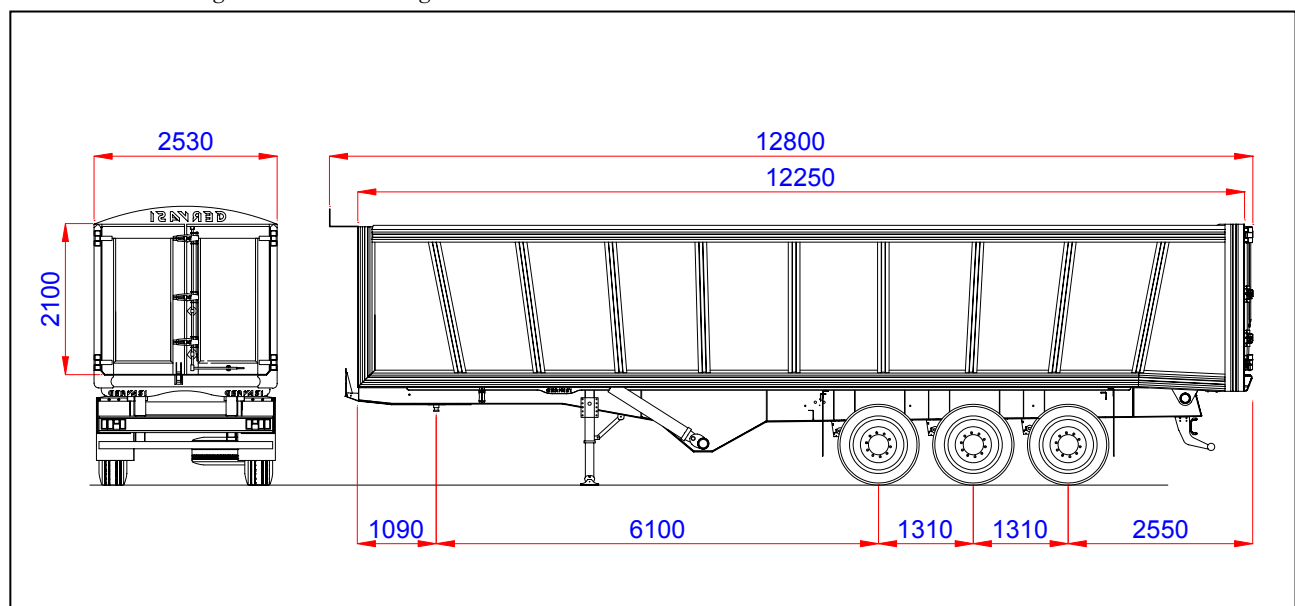

I dati, le dimensioni ed i pesi riportati nella scheda sono indicativi, non impegnativi e possono subire variazioni senza alcun preavviso in seguito ad esigenze di fabbricazione.