

Semirimorchio ARKTOS 55mc – Ribaltabile Posteriore

TELAIO

- realizzato con acciaio ad alta resistenza
- N° assi a terra: 3
- Sospensioni: meccaniche a fogli di balestra (*optional pneumatiche*)
- Freni: a tamburo con ABS (*optional a disco*)
- Pneumatici: nr. 11 tipo 315/80R22,5 e cerchi in ferro
- Asse anteriore sterzante e sollevabile

CASSONE

- Dimensioni esterne 11.000x 2.540 x 2.200mm (Volume utile 55 m³)
- Fondo in lamiera di acciaio antiusura ARDOX spess. 60/10 (6 mm)
- Sponde laterali in acciaio antiusura ARDOX spess. 40/10 (4 mm) con montanti saldati in continuo
- Portelloni posteriori a libro con dispositivo di apertura pneumatico antinfortunistico

SOLLEVAMENTO

- Sollevamento mediante un cilindro idraulico telescopico montati in posizione centrale
- Cerniere di ribaltamento posteriori con bronzine
- Azionamento con comandi dal trattore
- Angolo di ribaltamento 45°

DOTAZIONE DI SERIE

- Paraurti posteriore fisso
- Scaletta anteriore di salita
- Cassetto porta attrezzi
- Paraspruzzi anteriori e posteriori in gomma
- Cunei di stazionamento con relativi supporti
- Protezioni laterali. - Luci d'ingombro. - Pannelli riflettenti posteriori. - Strisce rifrangenti adesive

MASSE

Modello		ARKTOS 55
Tara del veicolo	[kg.]	*12.100
Peso totale del veicolo	[kg.]	38.000

* Tara veicolo con 10 gomme.

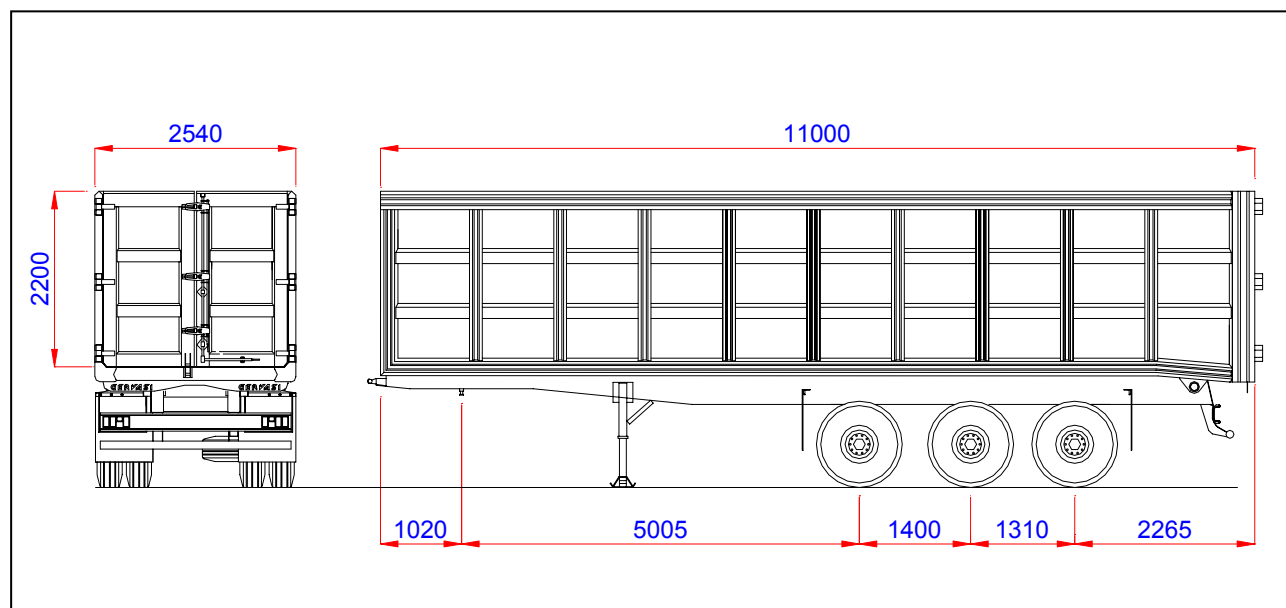

I dati, le dimensioni ed i pesi riportati nella scheda sono indicativi, non impegnativi e possono subire variazioni senza alcun preavviso in seguito ad esigenze di fabbricazione.